

Super Triturador SMX 502 - 600

Nomenclatura	Ref.
Turbina	0509
Carbones con tapones (los 2)	0529
Rodamiento árbol	0601
Rodamiento motor	0602
Anillo autolubricante	0603
Retén de grasa	0607
Junta tórica	0610
Arandela elástica	0760
Clips	0776
Tuerca arandela turbina	0777
Soporte de pared	0862
Interruptor sin bloqueo	0908
Condensador antiparasitario	0909
Pasahilos	0950
Pasahilos (115 V)	0950.1
Etiqueta de identificación (230 V)	1048
Etiqueta de identificación (115 V)	1049
Soporte palier + juntas	1185
Tornillo de palier para campana alu (los 2)	7950
Cable alimentación doble hilo (230 V)	9011
Cable alimentación doble hilo (115 V)	9040
Cable (Australia)	9066
Cable (UK)	9067
Tornillo de palier para campana inox (los 3)	9902
Tornillos para palier (los 3)	9902.1
Árbol de transmisión (+ rodamiento, cubo de acoplamiento, árbol)	45120
Mangón de acoplamiento	45122
Cubo de acoplamiento	45123
Carter turbina (+ 2 portacarbones, caja superior, rodamiento)	45125
Pletina doble aislamiento	45126
Palier completo (retén de grasa, junta tórica, tornillo, anillo autolubricante)	45130

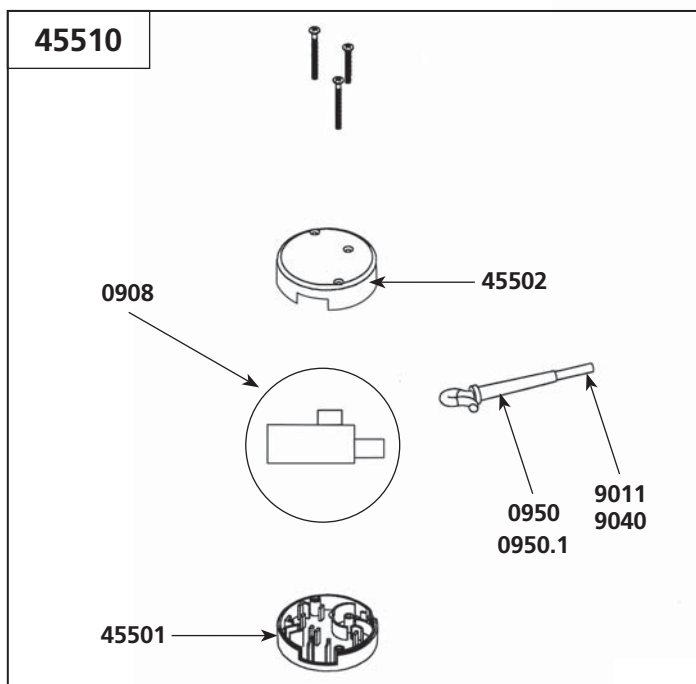

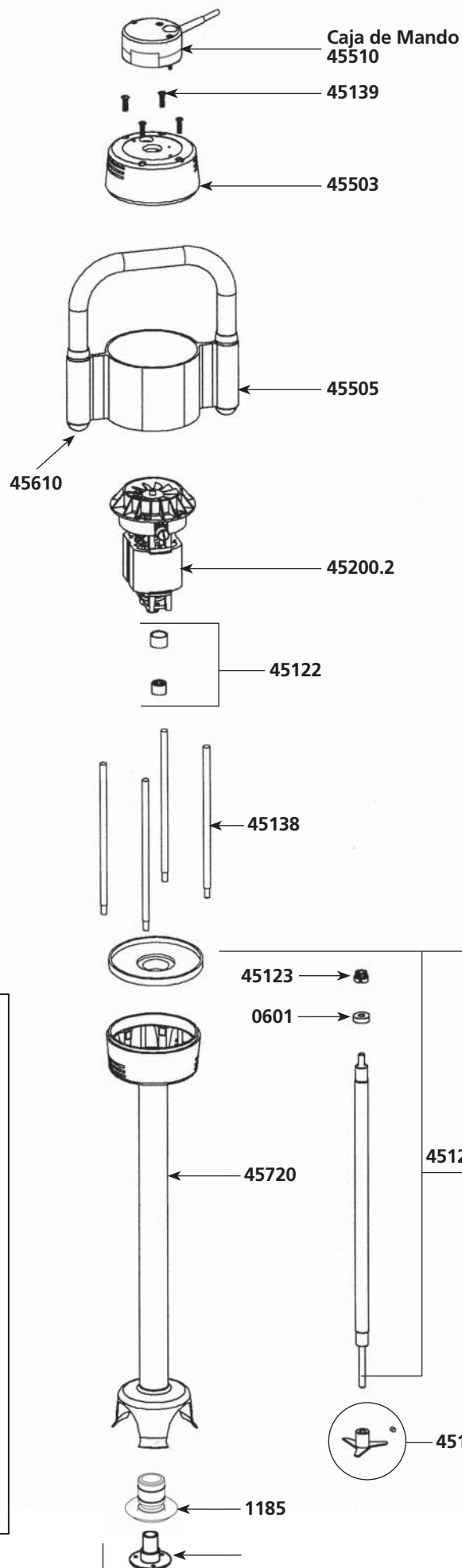
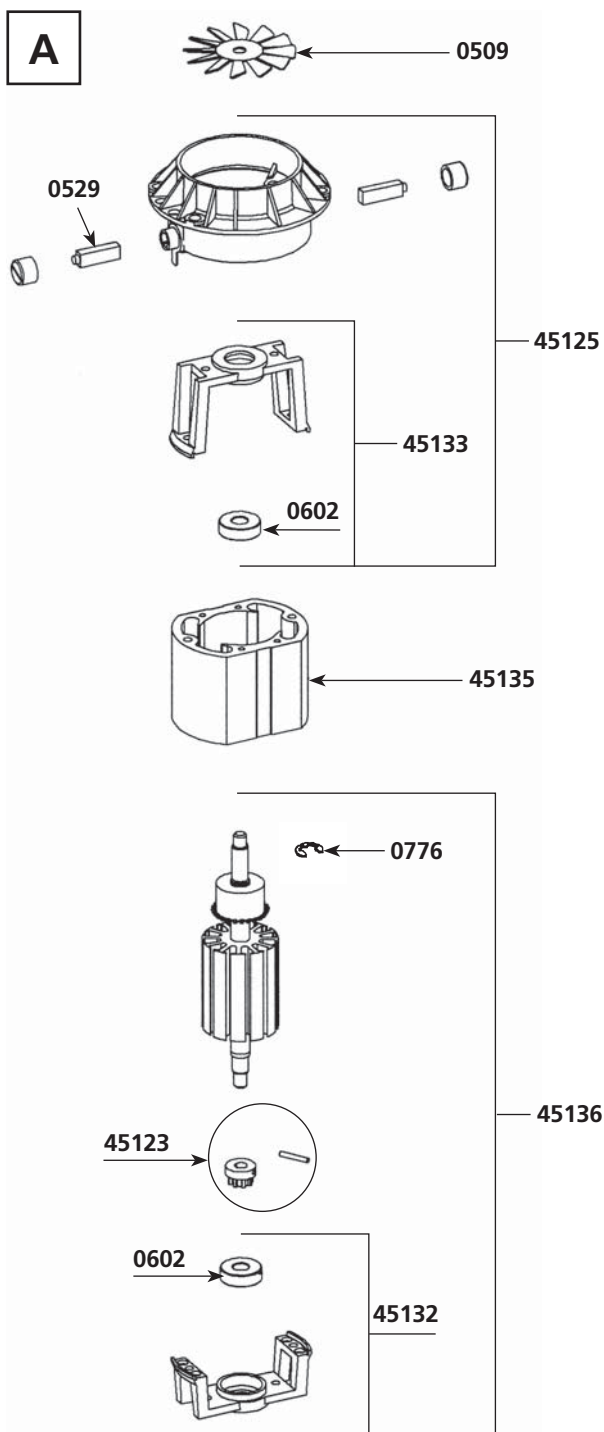

Nomenclatura	Ref.
Palier completo inox (arandela de estanqueidad, junta tórica, anilla autolubrificante)	45130.I
Palier inferior o caja inferior motor	45132
Palier superior o caja superior motor	45133
Massa 230 V	45135
Massa 115 V	45135.1
Inducido 230 V (caja motor, cubo de acoplamiento, pasador y clips)	45136
Inducido 115 V (caja motor, cubo de acoplamiento, pasador y clips)	45136.1
Tornillos de fijación masa (los 2)	45137
Tirantes (los 4)	45138
Tornillos de tirantes	45139
Cuchilla con tornillos	45161
Motor equipado (115 V)	45200.1
Motor equipado (230 V)	45200.2
Arandelas de compresión	45230
Carcasa inferior (plástico naranja)	45501
Carcasa superior (plástico naranja)	45502
Carter superior	45503
Vírola + maneta + etiqueta + tapones	45505
Carcasa superior + inferior + tornillo	45510
Conjunto árbol, palier, mangón, cuchilla	45533
Tapones (los 2)	45610
Pie con palier completo y pletina doble aislamiento	45720
Kit de bloqueo	45721
Pie completo	45722
Disco agujereado	45810
Disco agujereado con picos	45820

